



- Paslanmaz çelikten yüksek kalite kaynak çeneleri.
- Stoper profilden 3-5mm yükseklikte ayarlanabildiği için işlem süresi kısaldır.
- Emniyetli çalışma imkanı sağlar.

- Pratik teflon değişimi sağlayan rulo sistemi sayesinde teflondan ve zamandan tasarruf sağlar.
- Stabil ısı dağılımlı ve uzun ömürlü ısıtıcı plakaları sayesinde homojen ısı dağılımı sağlar.
- Çift el basma butonuyla güvenli çalışma sağlar.

#### Opsiyonlar





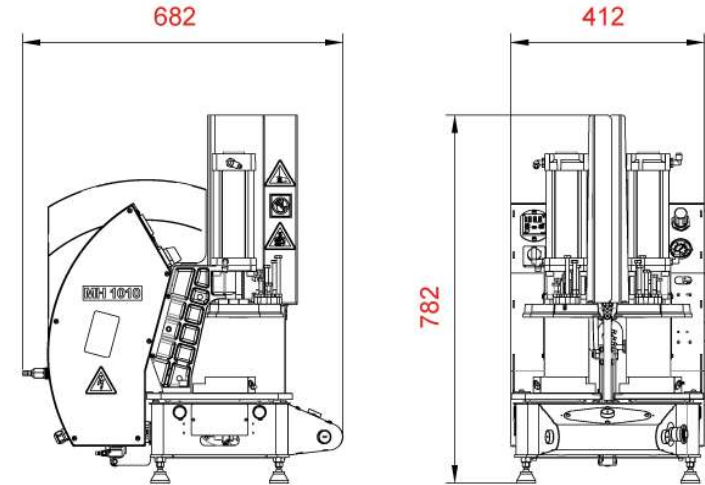





- Kaynak Kalıpları



#### Genel Özellikler

- PVC Profillerin 60°-180° arasındaki tüm açılarda kaynak işlemini yapar.
- Portatiftir, taşınabilir.
- Maksimum mukavemette kaynak işlemini yapar.
- Pratik kaynak kalıbı değiştirme sistemine sahiptir.
- Isıtma değerleri dijital ayarlanır.
- 0,2mm toleransta sıfır kaynak yapar.

#### MH 1010

 230 V (50-60 Hz) (kW)	 6-8 bar (lt/dk)	 kg	 W x L x H (mm)	 a x h (mm) (min.)	 a x h (mm) (max.)	 A x B (mm) (min.)	 r' (mm)
2	22	60	412 x 682 x 782	— x 35	130 x 160	350 x 350	60° - 180°